

RoHS

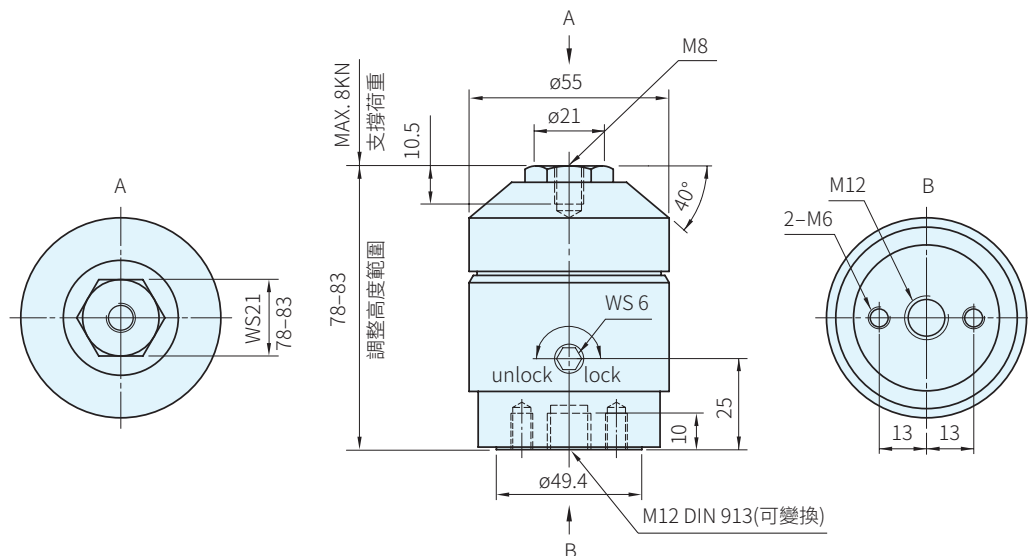

本體		外殼
材質	處理	材質
鋼	氮化/染黑	鋁合金



品號	支撐荷重 KN	質量 g	庫存
23220.0400	8	950	·

SP. 特長

- 支撐座是由下而上支撐，在需要的地方(工件薄或旋臂長)自由設置，鎖固時不影響工件搖動
- 防止工件加工時震動，並避免不適當位置夾持，造成工件變形

 訂貨： 交期： 天

23220.0400

WA. 注意

安裝方法

- SW 6六角扳手依箭頭指示，UNLOCK方向鬆開，支撐座頂端以很輕微的彈力接觸到工件
- 將SW 6六角扳手依箭頭指示，LOCK方向180°旋轉，支撐座絕不產生上下位移狀態下鎖固，並支撐工作物
- 可直接將支撐座固定在機構上或底部換成M12×30螺絲和T螺帽(DIN 508 M12×14)變成T型槽溝固定
- 基板和23470.0250或支撐座23210.0740搭配使用亦可
- 頂端M8螺牙，可配合HALDER 22...使用。客戶也可依需求自行設計配件
- 1KN=101.972kgf

EX. 使用例